

GUANGDONG HY300 Smart Projector

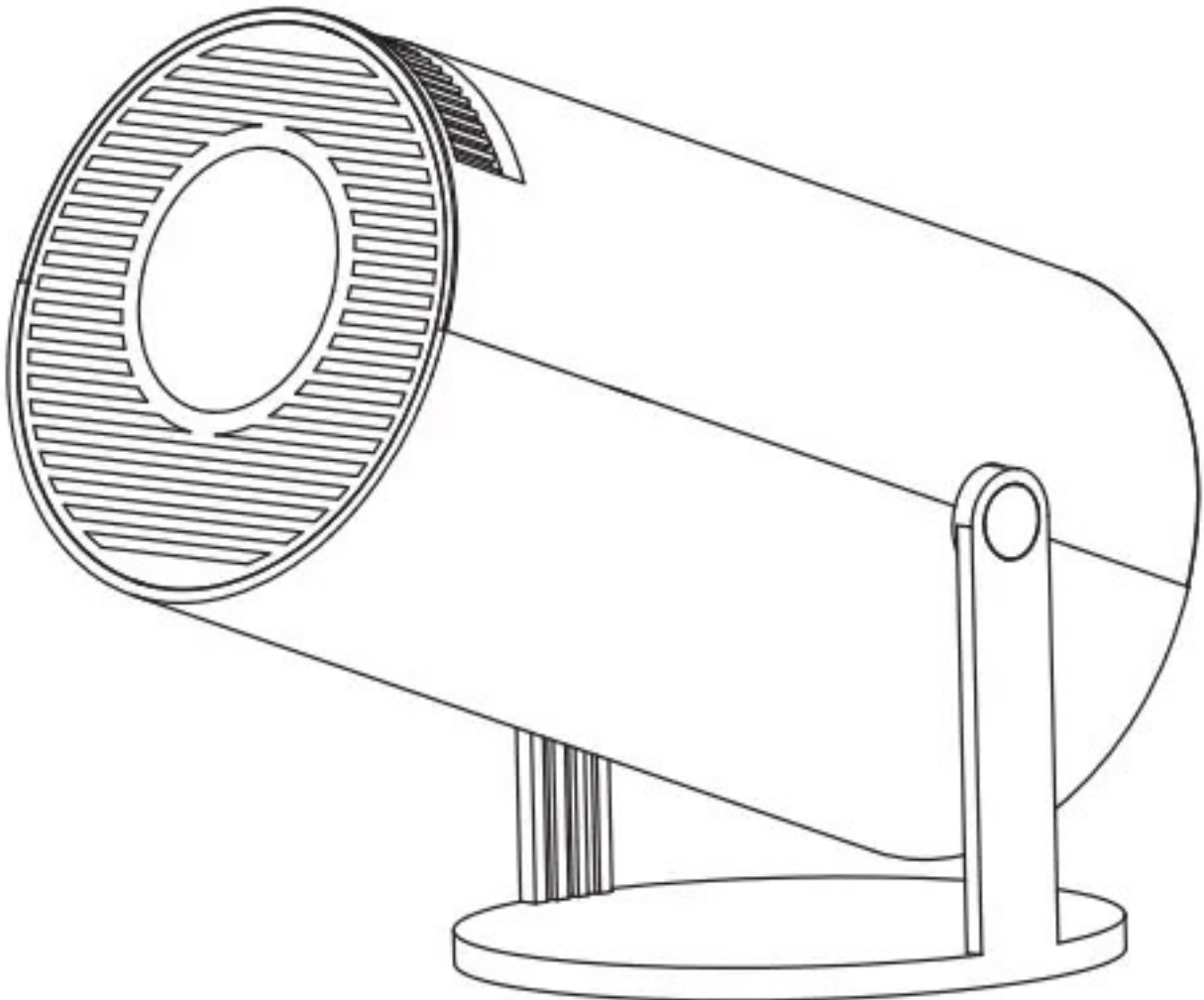

제품정보

스마트 프로젝터는 다양한 소스의 콘텐츠를 더 큰 화면으로 투사할 수 있는 유용한 장치입니다. 여러분의 영상 시청 경험을 향상시키기 위한 다양한 기능을 제공합니다.

구조 설명

이 설명서는 스마트 프로젝터에 대한 정보를 제공합니다. 이 설명서는 참고용이며 사전 통지 없이 변경될 수 있습니다. Hotack은 매뉴얼의 내용을 해석할 권리를 보유합니다.

리모컨 구성 요소 및 기능

- 미라캐스트: 프로젝터에서 호환 가능한 안드로이드 장치의 화면을 미러링할 수 있습니다.
- 에어핀: iPhone 장치에서 화면 미러링을 활성화합니다.
- 응용 프로그램 : 앱을 활용하여 사용하여 설치된 안드로이드 기반의 응용 프로그램을 사용할 수 있습니다. 프로그램을 선택하려면 "My apps"에 접속하세요.

네트워킹 설정

인터넷 접속을 위해서, "Settings" > "Networking Setting" > "WIFI setting" 으로 접속하십시오. WIFI 를 켜시고 원하는 wifi를 선택하시고, 비밀번호가 있을 경우비밀번호를 넣어 설정하시면 됩니다.

언어설정

언어설정은, "Settings" > "Language Setting"으로 이동을 하여 원하는 언어를 선택하면 됩니다.

블루투스 설정

블루투스 설정은 "Settings" > "Bluetooth setting" 으로 가서 블루투스를 활성화 시키십시오, 그리고, "Refresh Device"를 클릭하시고 원하는 기기와 페어링을 하시면 됩니다.

프로젝션 설정

설정으로 이동을 하시어, "Settings" > "Projection setting", 원하는 프로젝션 모드와 키스톤 수정 설정을 구성할 수 있습니다.

오디오 설정

"Settings" > "Audio setting"으로 이동하여 원하는 볼륨을 설정할 수 있습니다.

날짜 시간 설정

"Settings" > "Date And Time Setting"으로 이동하여 원하는 시간과 날짜, 포맷 등을 설정할 수 있습니다.

기타 설정

"Settings" > "Other Setting"으로 이동을 하시면, 응용 프로그램 설정, 공장 초기화 설정 및 개발자 의견에 접근할 수 있습니다.

Safety Instructions

- 장치를 조심스럽게 취급하고 다음 안전 지침을 따르십시오:
- 사용하기 전에 설명서를 읽고 이해하세요.
- 향후 참조를 위해 매뉴얼을 보관하세요.
- 안드로이드 장치가 미라캐스트용 프로젝터와 동일한 로컬 무선 LAN에 연결되어 있는지 확인하세요.
- 프로젝터를 다른 출력 장치에 연결할 때, HDMI 또는 오디오/비디오 연결을 사용하세요.

FCC 안내

- 스마트 프로젝터는 FCC 규칙의 15를 준수합니다. 운영은 다음 조건의 적용을 받습니다.:
 1. 장치는 유해한 간섭을 일으켜서는 안 됩니다.
 2. 장치는 원치 않는 작동을 일으킬 수 있는 간섭을 포함하여 수신된 모든 영향을 받아들여야 합니다.
- 책임 당사자가 승인하지 않은 변경 또는 수정은 장비를 운영할 수 있는 사용자의 권한을 무효화할 수 있습니다.
- Note: 이 장치는 FCC 규칙의 파트 15에 따라 클래스 B 디지털 장치의 제한을 준수하도록 테스트되었습니다. 일반적인 RF 노출 요구 사항을 충족하기 위해 라디에이터와 신체 사이의 최소 거리 20cm로 설치하고 작동해야 합니다.
- 장치를 올바르게 유지하고 설명서의 내용이 실제 제품을 완전히 반영하지 않을 수 있음을 이해하십시오. 회사는 예고 없이 제품 기능과 인터페이스를 수정할 권리를 보유합니다. 회사는 잘못된 작동, 소프트웨어/하드웨어 문제, 수리 또는 제3자 청구로 인한 손실에 대해 책임을 지지 않습니다.
- 매뉴얼은 주의 깊게 작성 되었지만, 일부 누락은 발생할 수 있습니다.

주의 사용하기 전에 이 설명서를 주의 깊게 읽고 향후 참조를 위해 보관하십시오.

1. 그 프로젝터는 방진이나 방수가 되지 않습니다.
2. 화재와 감전의 위험을 줄이기 위해, 프로젝터를 비와 안개에 노출시키지 마세요.
3. 정품 전원 어댑터를 사용하세요. 프로젝터는 지정된 정격 전원 공급 장치에서 작동해야 합니다..
4. 프로젝터가 작동할 때, 렌즈를 직접 들여다보지 마세요. 강한 빛으로 인하여 눈에 통증을 유발할 수 있습니다. 아이들은 성인의 감독 하에 프로젝터를 사용해야 합니다..
5. 프로젝터의 통풍구를 덮지 마세요. 열로 인하여 프로젝터의 수명을 줄고 위험을 초래할 수 있습니다.

6. 정기적으로 프로젝터 통풍구를 청소하십시오. 먼지로 인하여 오작동을 일으킬 수 있습니다..
7. 기름기 많고, 습기가 많고, 먼지가 많은 환경에서 프로젝터를 사용하지 마세요. 기름이나 화학 물질은 오작동을 일으킬 것이다.
8. 매일 사용하는 동안 조심해서 다루세요.
9. 프로젝터를 오랫동안 사용하지 않으면 전원을 차단해 주세요.
10. 비전문가가 테스트 및 유지 보수를 위해 프로젝터를 분해하는 것이 금지되어 있습니다.

구조 설명

이 설명서는 참고용입니다. 그것은 사전 통지 없이 변경될 수 있습니다. Hotack은 최종 해석의 권리를 보유합니다.

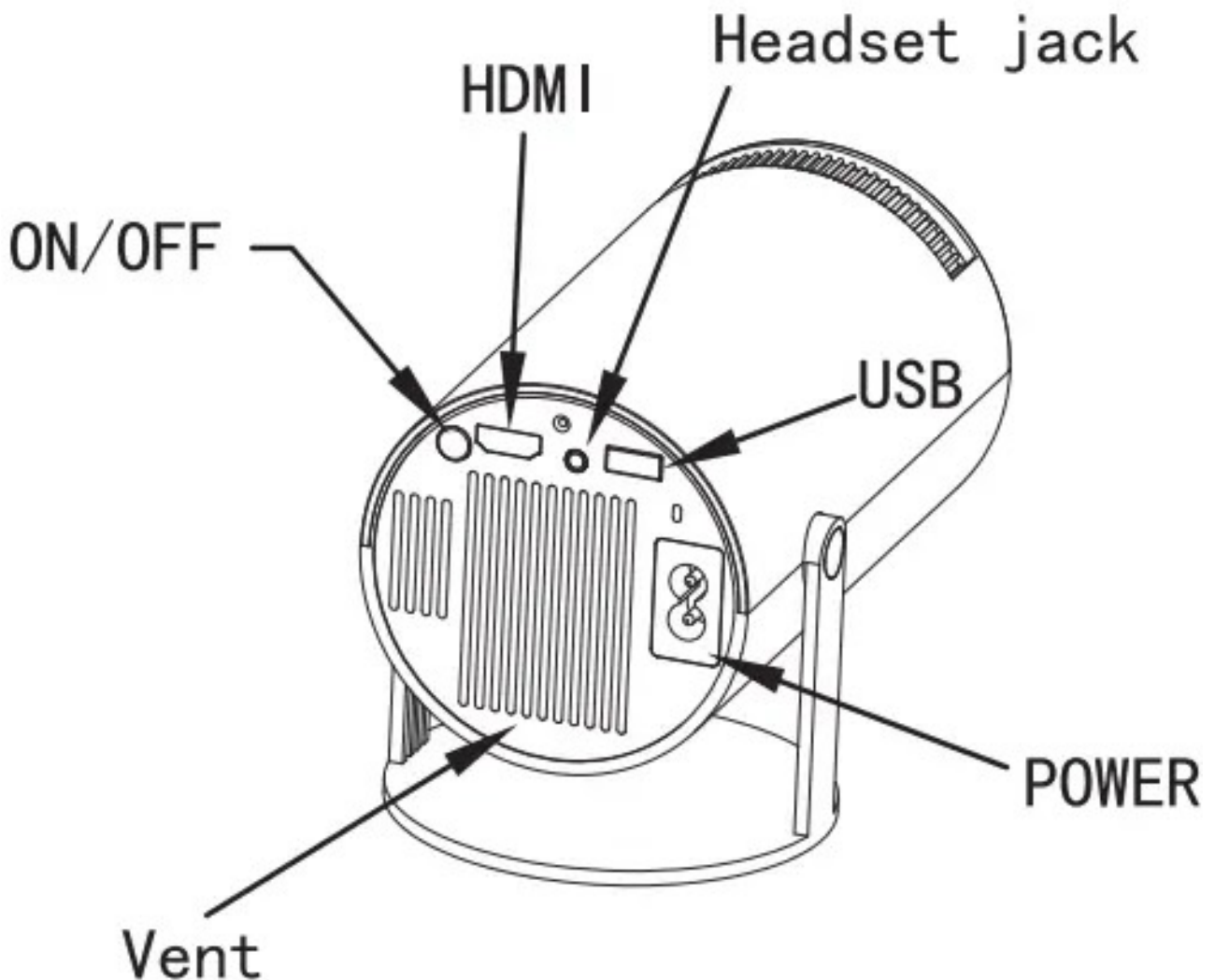

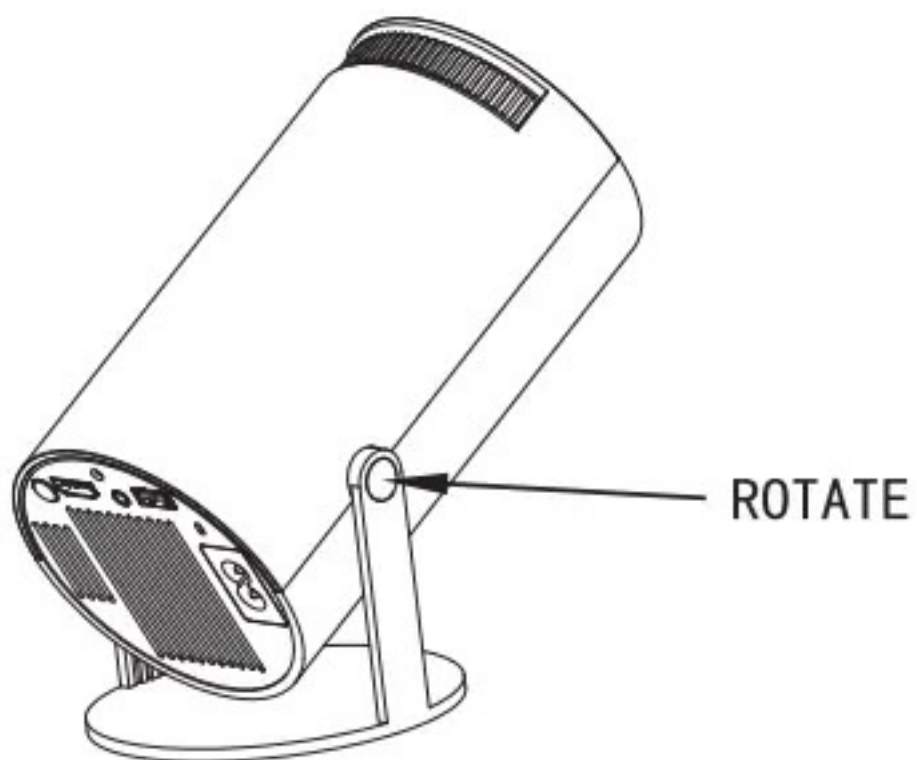
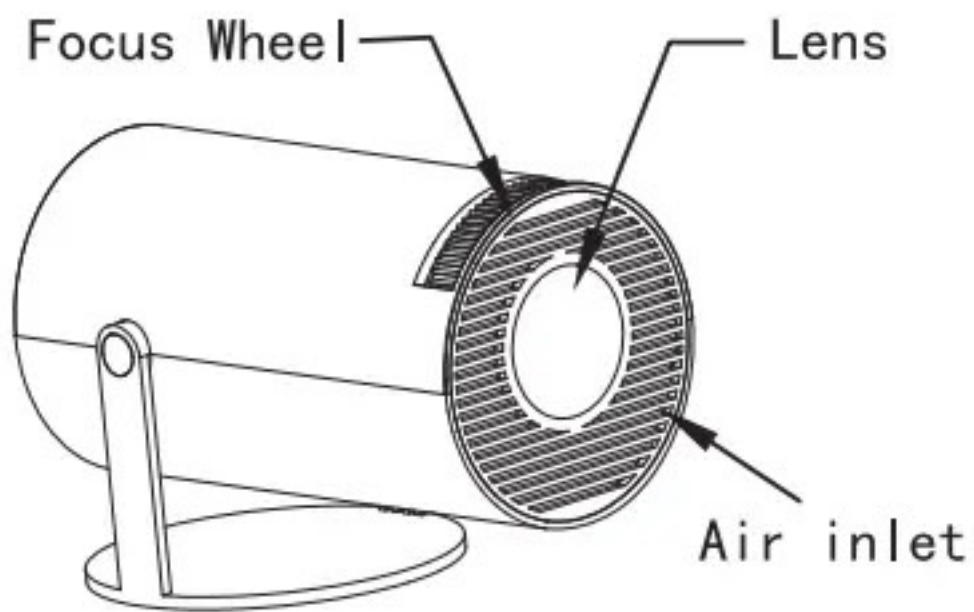

리모컨 구성 요소 및 기능

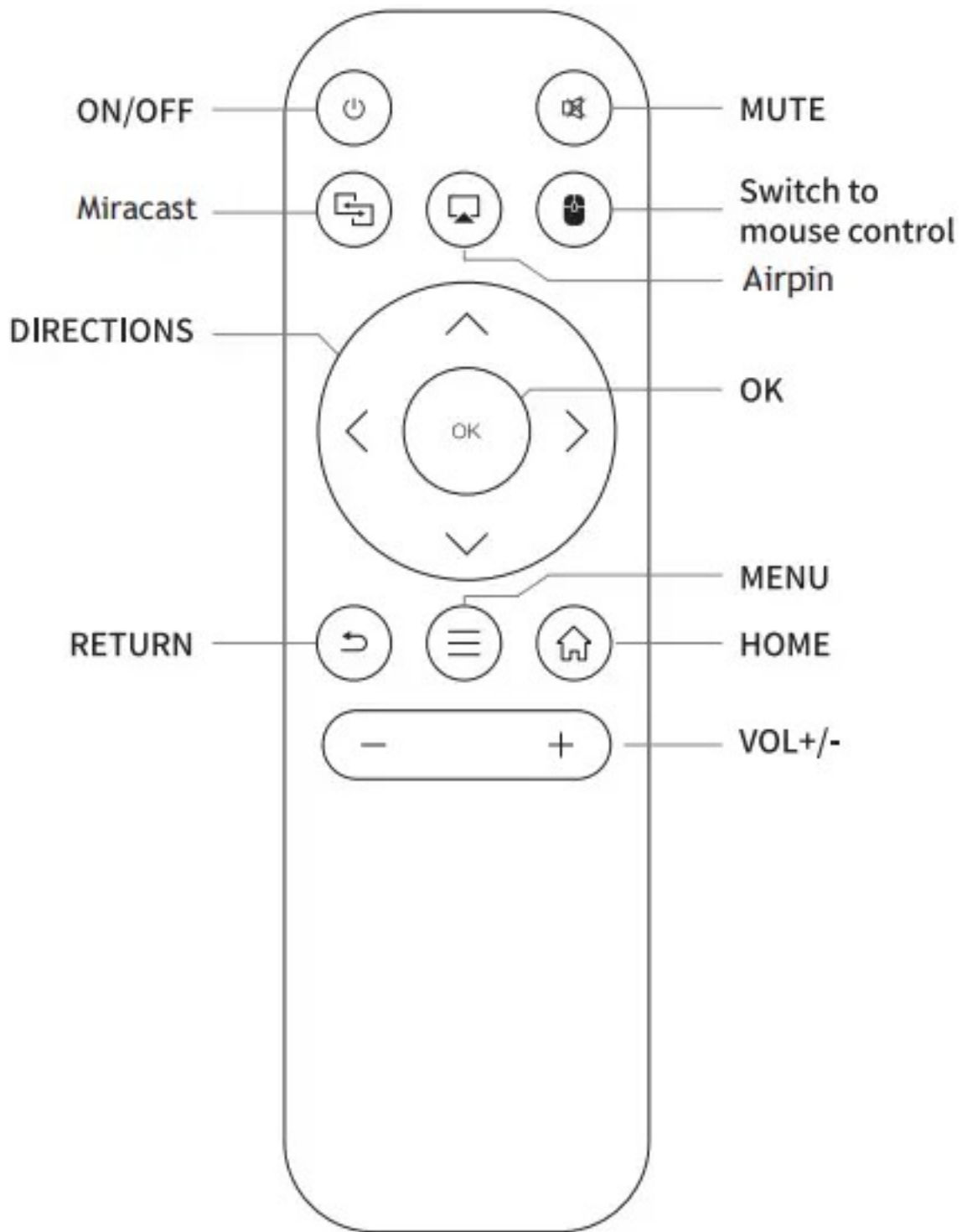

어플리케이션 사용방법

설치된 프로그램을 보려면 "My apps"을 클릭하고, 프로그램 아이콘을 클릭하여 어플리케이션을 실행하십시오. 모든 앱은 아이콘과 명확하게 구별되어집니다.

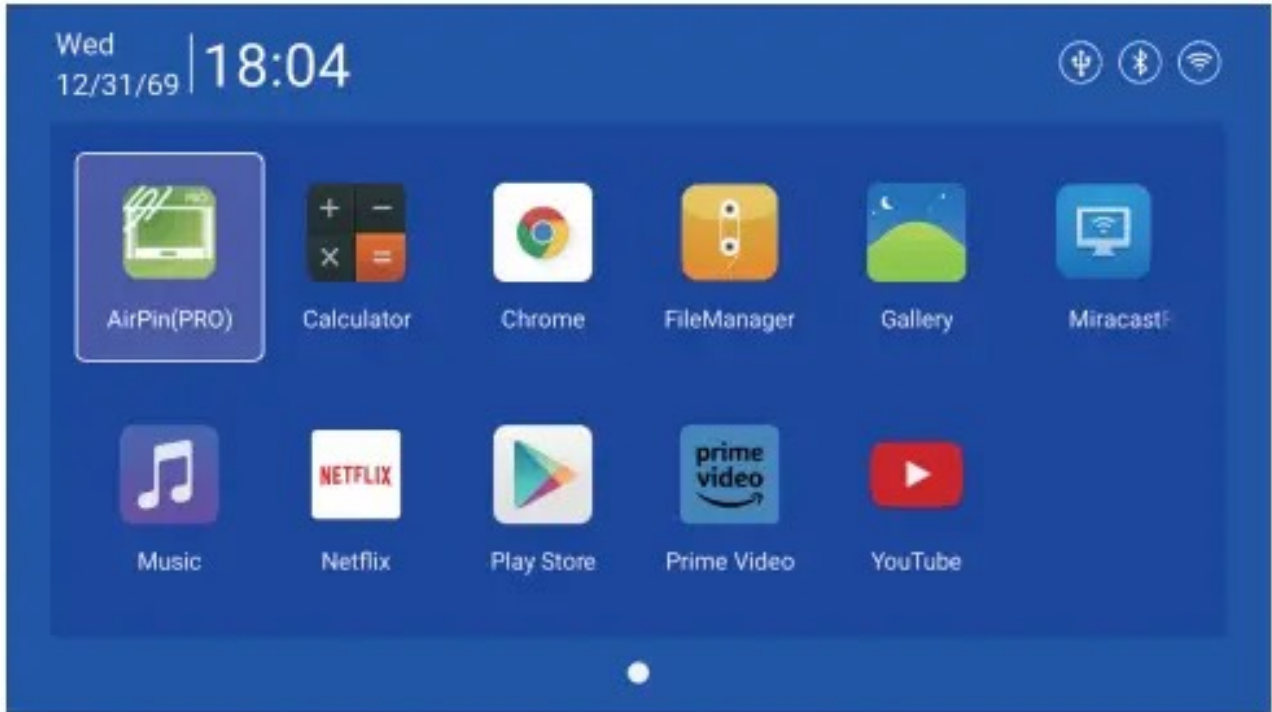

설정

네트워킹, 블루투스, 언어, 기타 설정, 프로젝션, 오디오, 날짜 및 시간을 설정하려면 아이콘을 클릭하시면 됩니다.

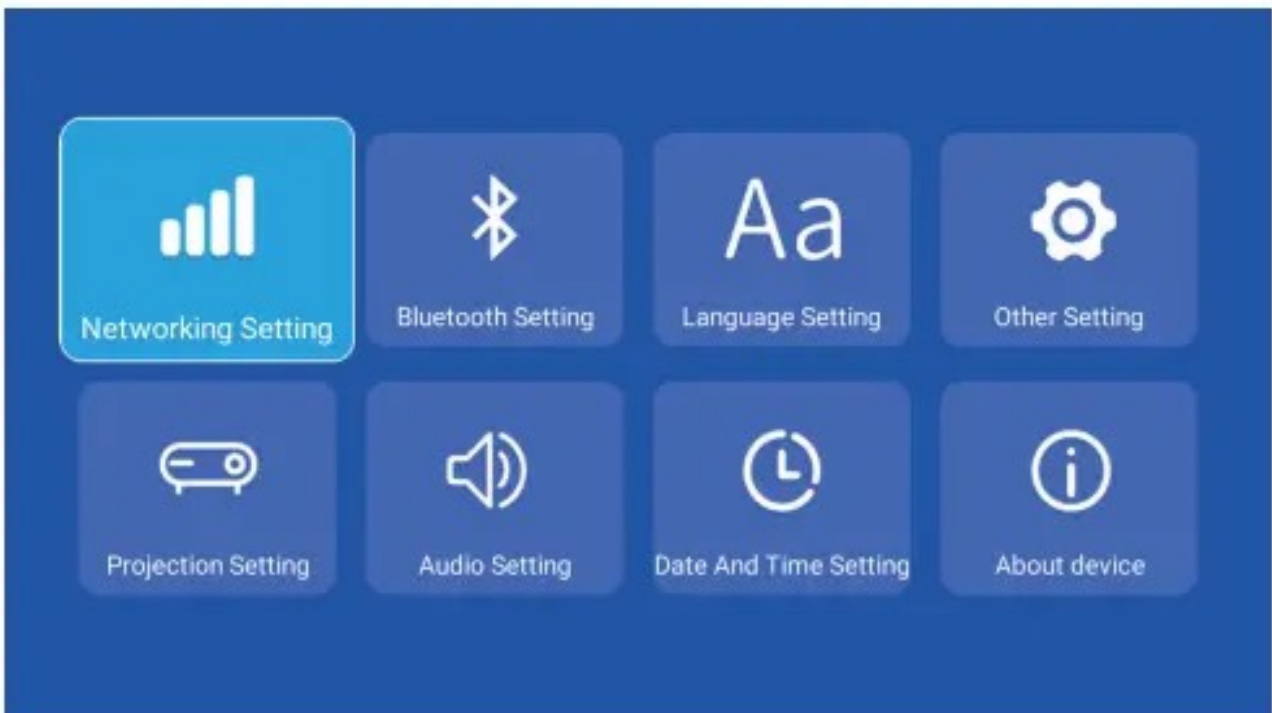

네트워킹 설정

설정 - 네트워킹 설정 - WIFI 설정, WIFI "ON", 사용할 WIFI를 선택하고 비밀번호를 입력하여 인터넷에 연결하세요.



블루투스 설정

설정 - 블루투스 설정, 블루투스를 "ON"으로 켜고, 장치 새로 고침을 클릭하고 페어링할 장치를 선택하세요.



언어 설정

설정 - 언어 설정, 언어를 설정하고 입력 방법을 선택하세요

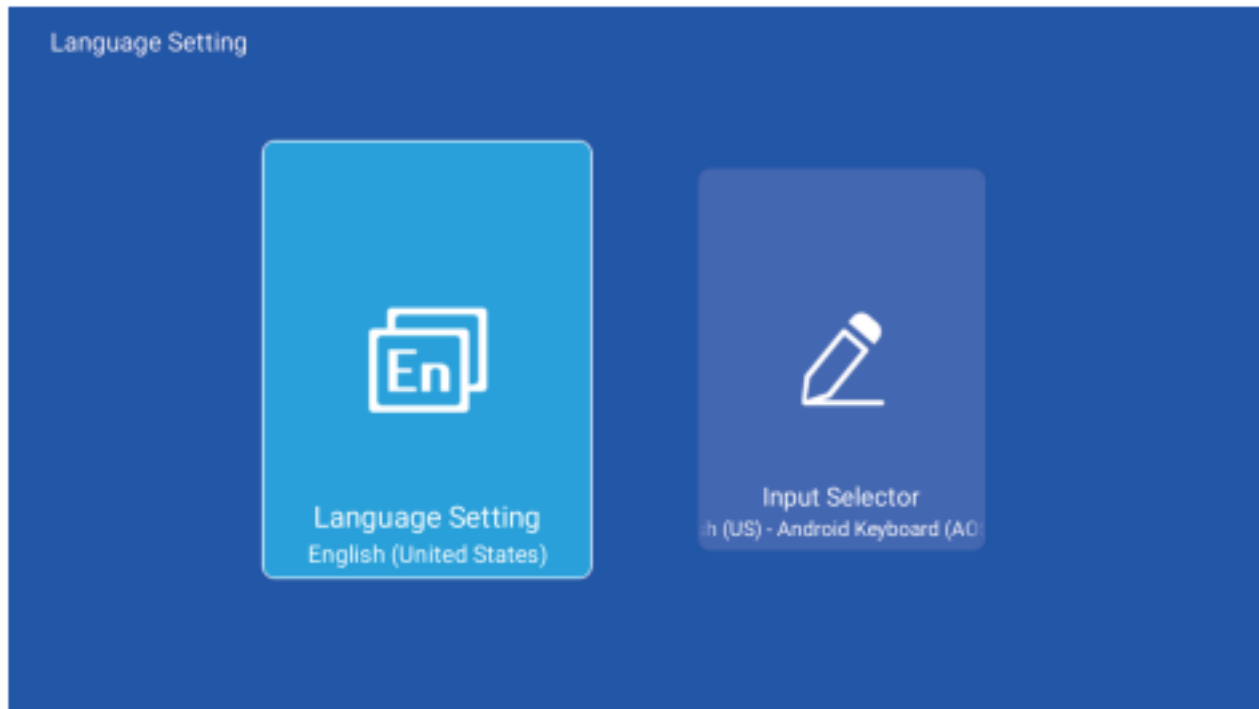

기타 설정

설정 - 기타 설정, 응용 프로그램 설정, 공장 초기화를 할 수 있습니다.

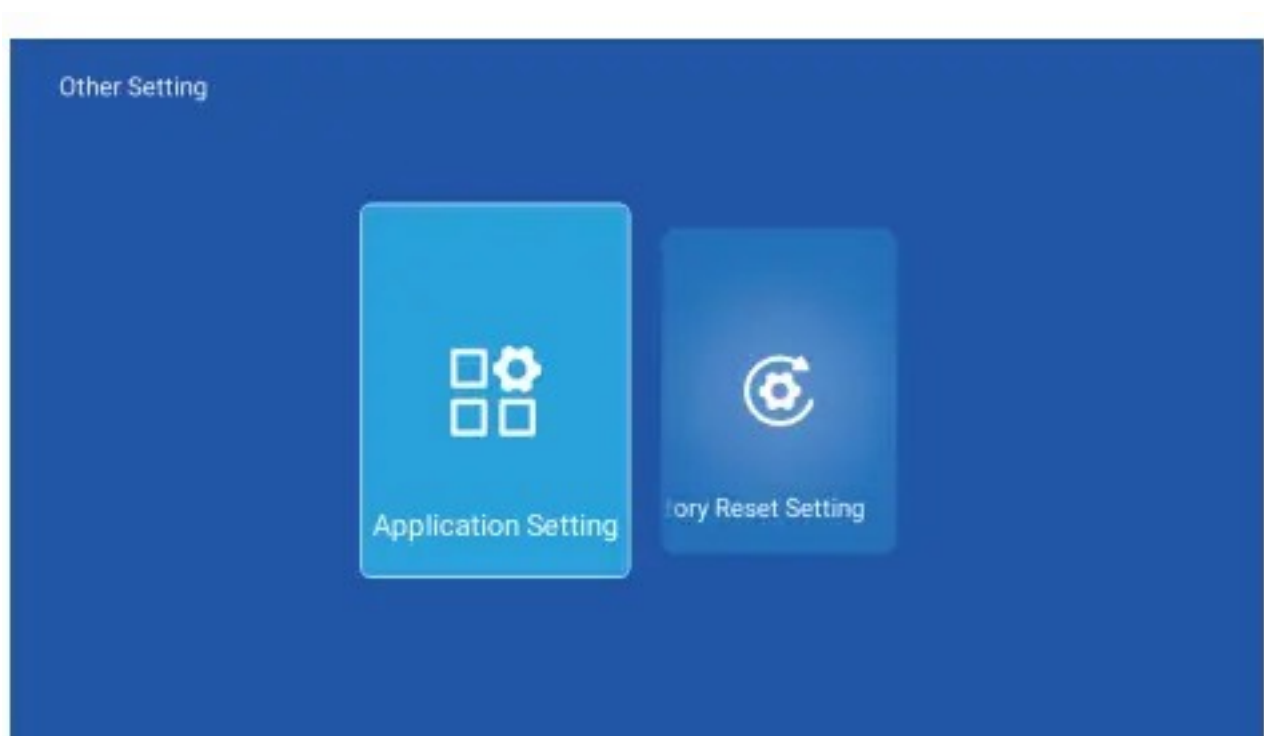

프로젝션 설정

설정 - 프로젝터 설정, 프로젝션 모드 설정, 키스톤 수정을 할 수 있습니다.

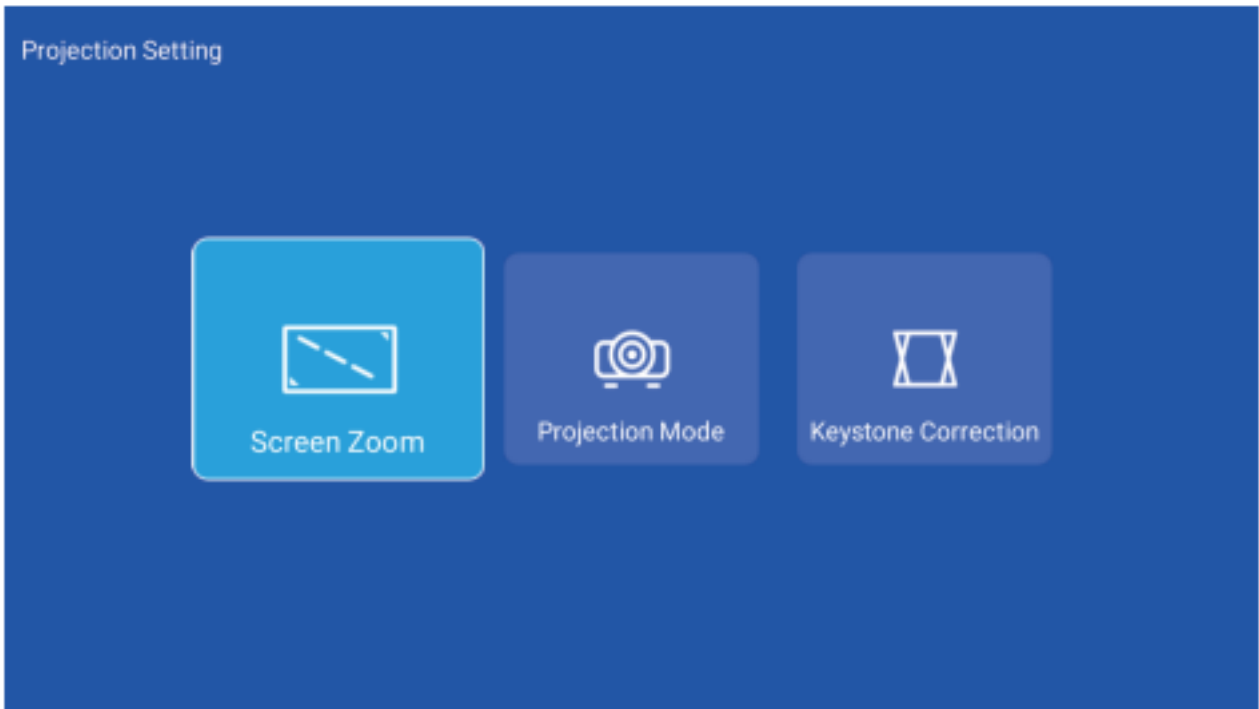

오디오 설정

설정 - 오디오 설정, 볼륨을 조정하실 수 있습니다.

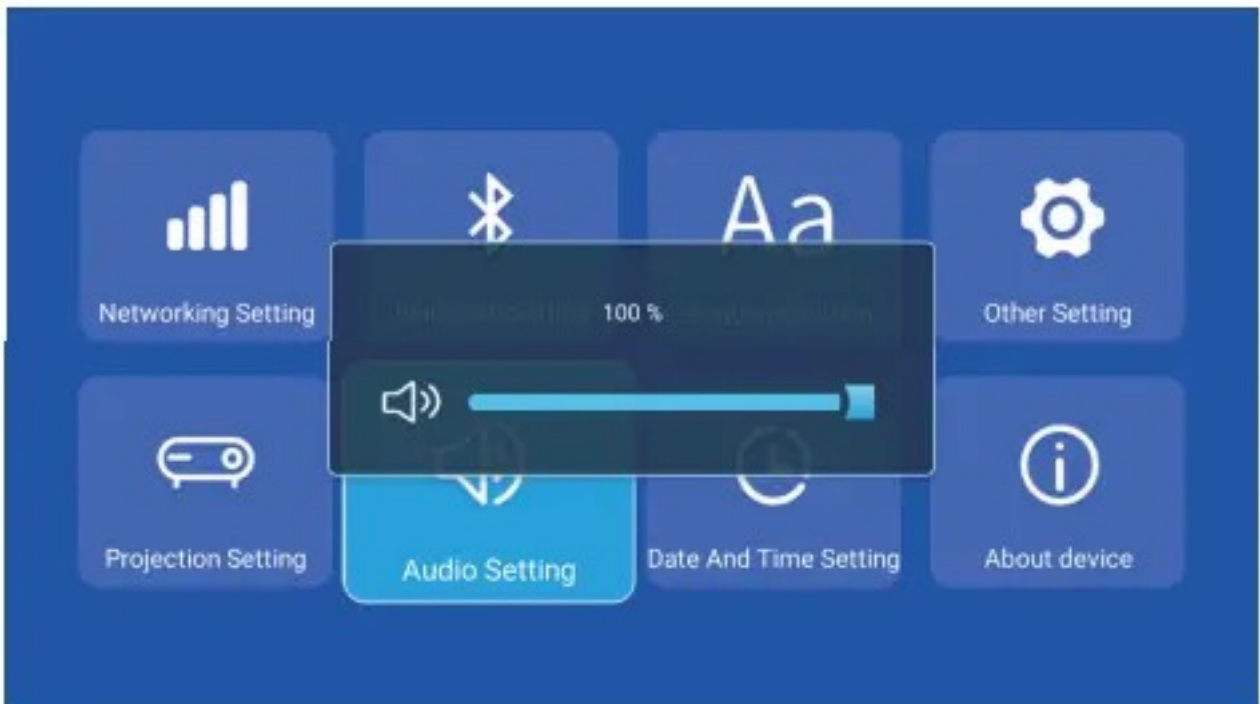

날짜와 시간 설정

설정 - 날짜와 시간 설정, 시간대, 시간 형식, 날짜 형식, 날짜 및 시간을 설정을 할 수 있습니다.

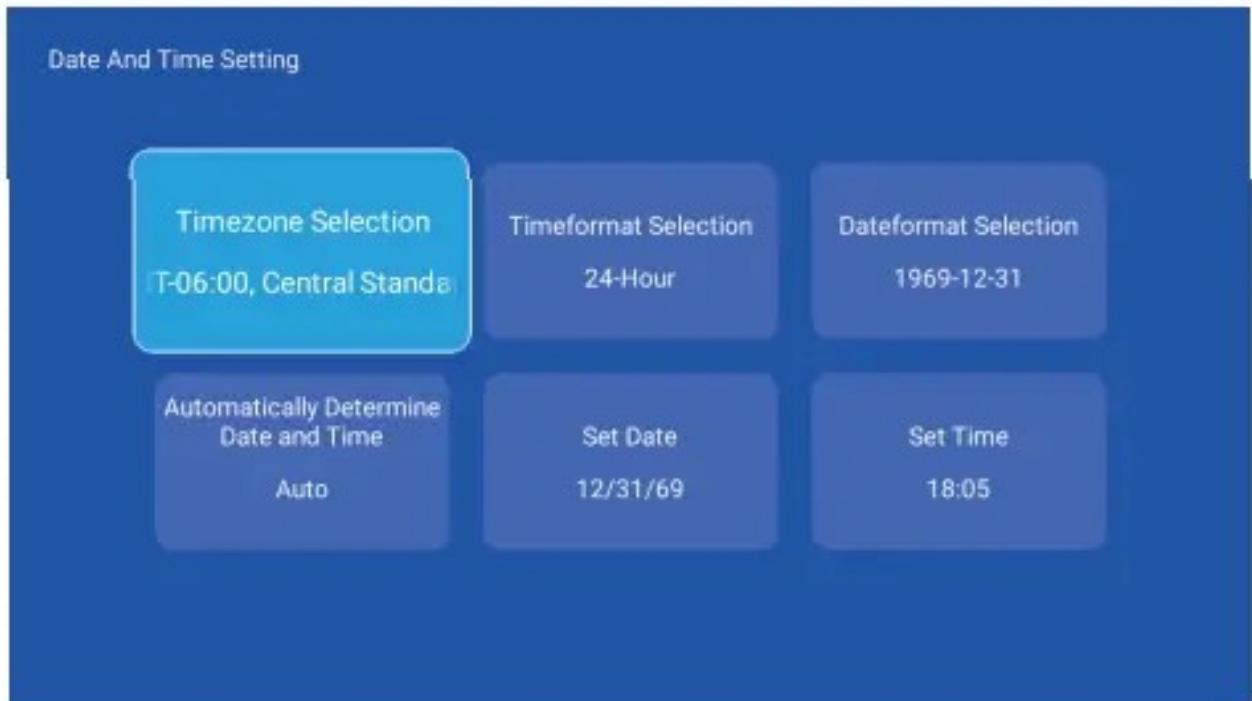

입력장치

프로젝터를 다른 출력 장치에 연결한 후, HDMI 또는 오디오/비디오를 입력하십시오.

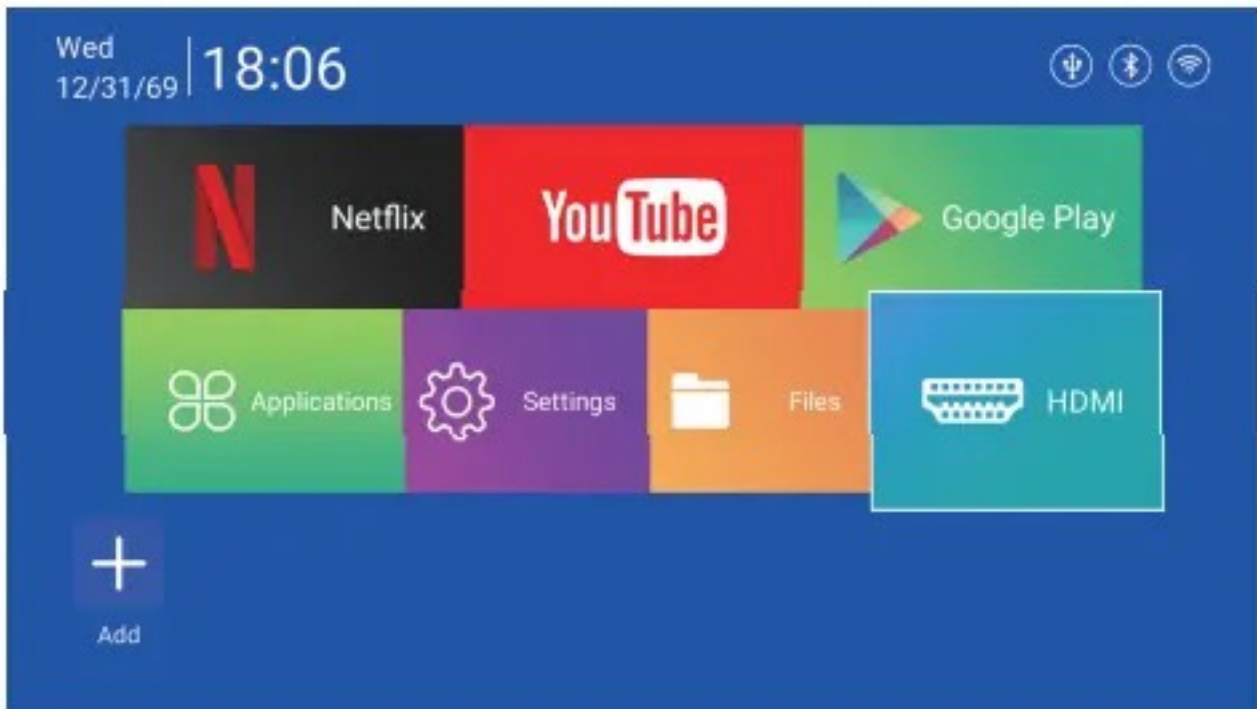

Miracast

안드로이드 장치(휴대폰,패드, 등)가 이러한 장치와 동일한 로컬 무선 LAN에 있는지 확인하십시오.:

- 홈 화면→내 앱→미라캐스트→미라캐스트 서비스 열기→전화 미러링 켜기→연결

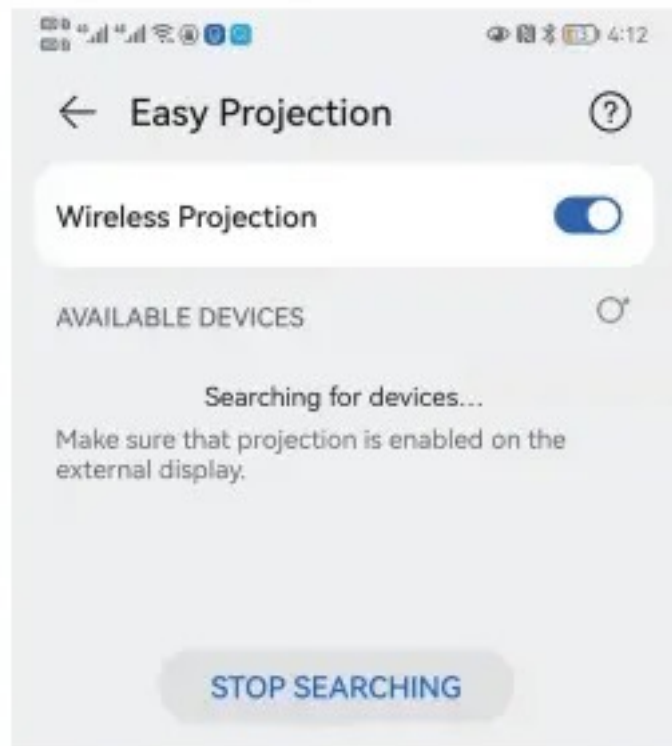
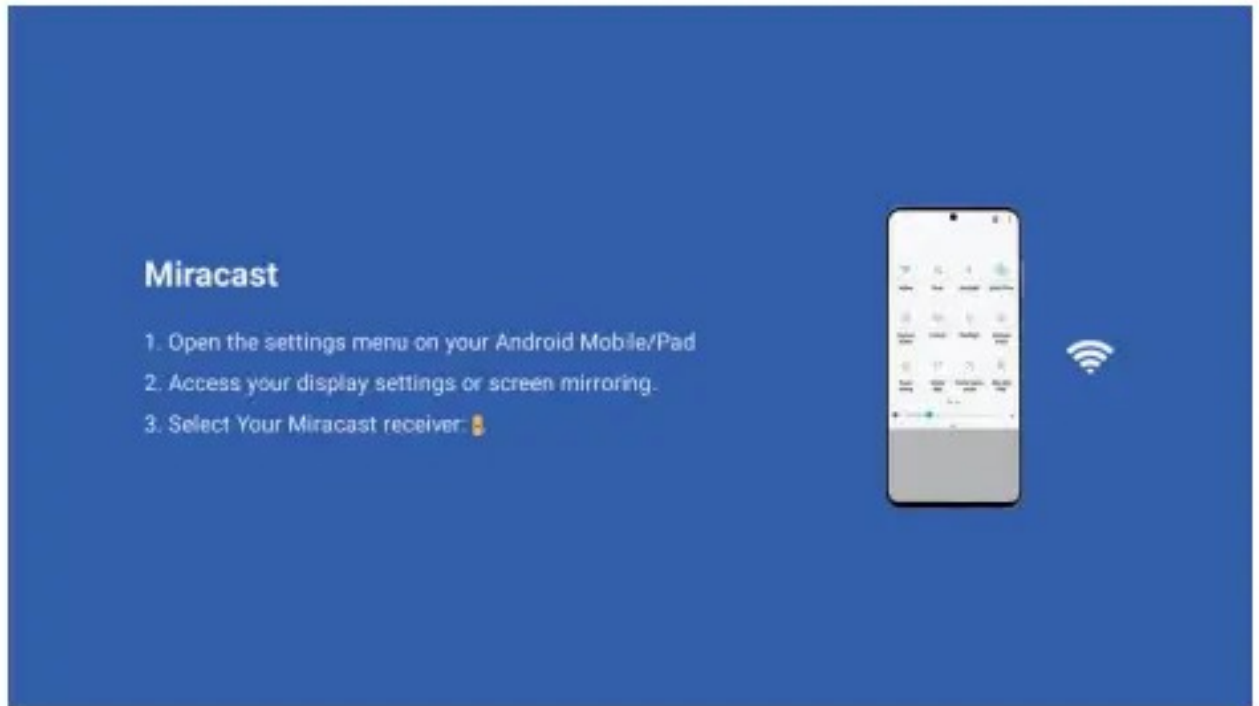

- 안드로이드 폰 기기를 실행하십시오

Airplay

Apple 장치(iphone,ipad 등)가 이러한 장치와 동일한 로컬 무선 LAN에 있는지 확인하십시오.:

- 홈 화면→내 앱→ 에어 핀→오픈 에어 핀 서비스→ 전화 미러링 연결 켜기

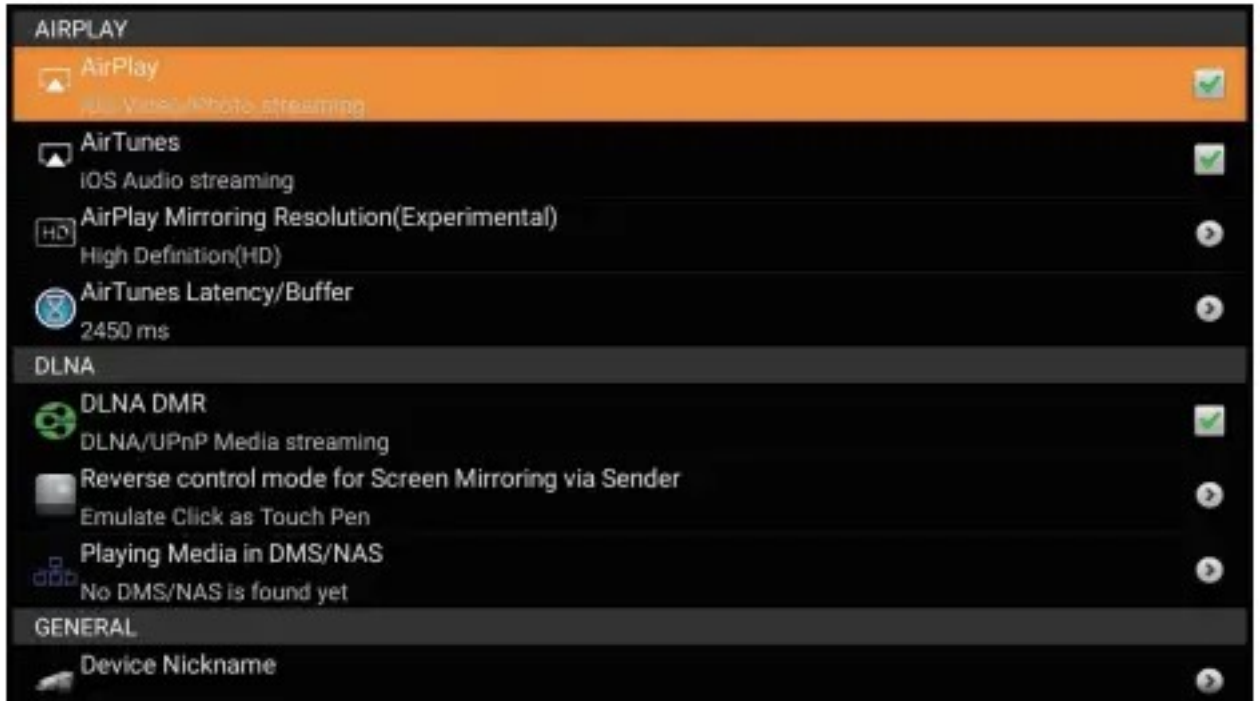

- 아이폰에서 스크린 미러링(또는 Air Play)을 실행하십시오

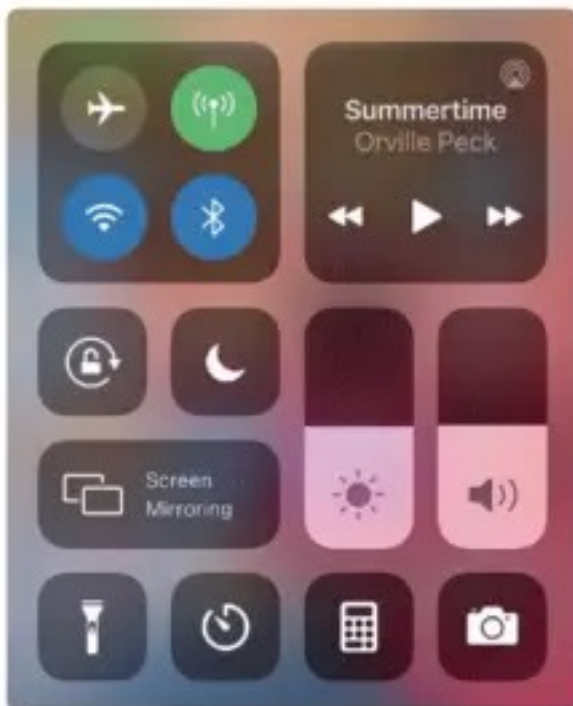

안전 지침

- 프로젝터의 작동 및 유지 보수와 관련된 중요한 정보에 주의를 기울이십시오. 문제를 피하기 위해 이 정보를 주의 깊게 읽어야 합니다. 안전 지침을 따르면 프로젝터의 수명이 늘어나갈 것입니다.
- 설치 및 수리 서비스를 위해 자격을 갖춘 직원에게 문의하고, 손상된 전선, 액세서리 및 기타 주변 장치를 사용하지 마십시오.
- 프로젝터는 가연성, 폭발성, 강한 전자기 간섭(대형 레이더 스테이션, 발전소, 변전소) 등으로부터 멀리 떨어져 있어야 합니다. 강한 직사광선 등.
- 프로젝터 통풍구를 덮지 마세요.
- 정품 전원 어댑터를 사용하세요.
- 적절한 환기를 유지하고 프로젝터 과열을 피하기 위해 통풍구를 덮지 않도록 주의 하세요.
- 프로젝터가 작동할 때, 렌즈를 직접 들여다보지 마세요. 강한 빛이 눈의 통증을 유발할 수 있습니다.
- 전원 코드를 구부리거나 끌지 마세요.
- 프로젝터나 무거운 물건 아래에 전원 코드를 두지 마세요.
- 전원 코드에 다른 부드러운 재료를 덮지 마세요.
- 전원 코드를 가열하지 마세요.
- 젖은 손으로 전원 어댑터를 만지지 마세요.

Disclaim

- 이 설명서는 일반적인 지침이며, 이 설명서의 사진과 기능은 실제 제품에 따라야 합니다. 우리 회사는 제품 성능을 개선하기 위해 노력하고 있으며, 예고 없이 이 설명서에 설명된 제품 기능과 인터페이스를 수정할 권리를 보유합니다.
- 장치를 안전하게 보관하세요. 우리는 소프트웨어/하드웨어의 잘못된 작동이나 수리 또는 기타 이유로 인한 손실에 대해 책임을 지지 않습니다. 우리는 제3자 청구의 손실에 대해 책임을 지지 않습니다.
- 이 매뉴얼은 전문 엔지니어에 의해 신중하게 검토되었습니다. 불가피한 누락에 대해 이해해 주시기 바랍니다.